



Tecle Polipasto Portatil 250 Kg 60metros de Alcance 240V

Características Esenciales

- Equipo Portátil, de fácil instalación y uso. Monofásico de 220V. Clasificación de servicio H1/M2.
- Gran alcance, Altura de Izaje de hasta 60 m.
- Sistema de Frenado Automático, Botonera tipo Hombre Muerto con Parada de Emergencia y Encendido.
- Limitadores de recorrido en todas las Direcciones. Control Remoto opcional.

Especificaciones Técnicas

Capacidad de Carga	551 lb / 250 kg	Altura de Izaje Estandar (Customizable)	200 ft / 60 m
Velocidad /min	49 ft / 15 m	Numero de Velocidades	1 Speed
Voltaje	1 Phase 220~240V 50/60Hz	Clase de Servicio	H1/M2/1Cm/Class A
Tipo de Motor	Squirrel Cage Induction Motor	Potencia Motor	1300 W
Freno Motor	YES	Grado de Aislacion	B
Protección IEC Motor	IP54	Control	Pendant Control and Optional Wireless F21
Cable	ø3/16 in ø4.5 mm	Humedad	<85%
Temperatura	-4°~104° F / -20°~40° C	Nivel de Ruido	71 dB
Normas	ASME B30.16	Garantía	1 Year
Pendant Control total Length	5 feet	Hoist Motor Insulation Grade	B

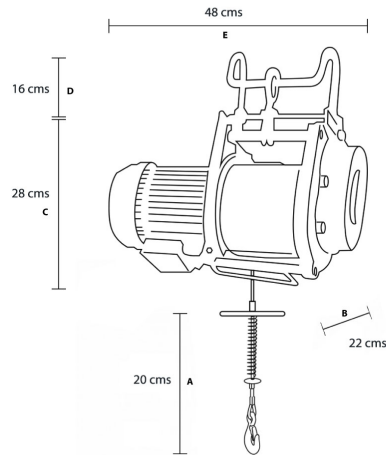

MODEL	PWBH250A
A	20 cm
B	22 cm
C	28 cm
D	16 cm
E	48 cm

Peso & Dimensiones

Peso Total 70 lbs / 32 Kg

Detalles del Empaque

D Depth 9.06

W Ancho 19.02

Referential Images / Imágenes Referenciales
 Specifications may change without notice / las especificaciones pueden cambiar sin previo aviso