

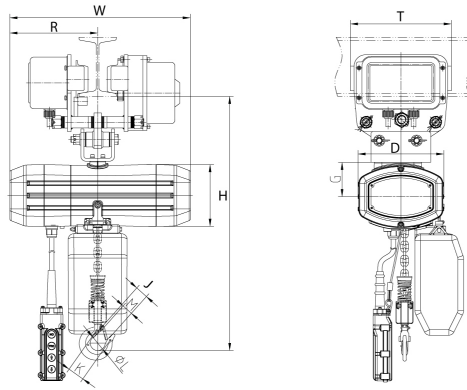

500 Lb Mini Electric Chain Hoist Power Trolley 20 ft Chain H3 110V

Especificaciones Técnicas

| | | | |
|---------------------------|-----------------------|---|--|
| Capacidad de Carga | 500 lbs / 225 kg | Altura de Izaje Estandar (Customizable) | 15 ft / 4.5 m |
| Velocidad /min | 7 ft / 2.1 m | Numero de Velocidades | 1 Speed |
| Voltaje | 1 Phase 120V 60Hz | Clase de Servicio | H3/M4/1Am/Class C |
| Freno Motor | Yes | Protección IEC Motor | IP55 |
| Control | Pendant Control | Voltaje del Control | 24V |
| Tipo de Cadena | G100 | Dimensiones de la Cadena | 5*15 mm |
| Caidas de Cadena | 2 | Longitud de cadena | 20 ft / 6 m |
| Humedad | <85% | Temperatura | -4 ~ 104° F / -20 ~ 40° C |
| Nivel de Ruido | 81 dB | Cantidad de Velocidades | 1 |
| Rango de ancho de la Viga | 3 - 7in | Normas | UL 1340 - ASME HST-1 , ASME B30.16, EN60204-32 |
| UL File | MSXT.E528915 - Hoists | Garantía | 3 Year |



Peso & Dimensiones

Peso Total 116 lbs / 53 Kg

Detalles del Empaque

H Altura Muerta 16.2

D Depth 6

W Ancho 14.1

J Boca Gancho 1.02

X Diametro Rueda 3.75

Referential Images / Imágenes Referenciales
 Specifications may change without notice / las especificaciones pueden cambiar sin previo aviso