



## Tecle Polipasto Prowinch c/carro electrico 50 Tons 20 Metros trifasico

### Características Esenciales

- Equipo de Doble Velocidad, Alturas de Izaje de hasta 50 m Flexible (Según requerimiento).
- Sistema de Frenado Automático, Botonera tipo Hombre Muerto con Parada de Emergencia y Encendido.
- Limitador superior e inferior. Contactores Schneider o EATON.
- Opcionales: Variador de Frecuencia con freno Dinámico, limitadores del carro y Control Remoto.

### Especificaciones Técnicas

<b>Capacidad de Carga</b>	110200 lb / 50000 kg	<b>Altura de Izaje Estandar (Customizable)</b>	66 ft / 20 m
<b>Velocidad /min</b>	1.0 - 6.5 ft/min 0.3 - 2.0 m/min	<b>Numero de Velocidades</b>	2 Speed
<b>Voltaje</b>	3 Phase 208~240/480V 50/60Hz	<b>Clase de Servicio</b>	H3/M4/1Am/Class C
<b>Tipo de Motor</b>	Squirrel Cage Induction Motor	<b>Potencia Motor</b>	22.2 kW 3 Ph
<b>RPM Motor</b>	1728@60Hz 1440@50HZ	<b>Freno Motor</b>	Electromagnetic Release Brake >125%
<b>Grado de Aislacion</b>	F	<b>Protección IEC Motor</b>	IP55
<b>Protección Tablero de Control</b>	IP65	<b>Freno Dinámico</b>	Yes
<b>Control</b>	Pendant Control and Wireless F21-4D	<b>Voltaje del Control</b>	Optional Wireless F2124 V
<b>Humedad</b>	<85%	<b>Temperatura</b>	-4°~104° F / -20°~40° C
<b>Potencia del Trolley</b>	1.8 kW (x6)	<b>Nivel de Ruido</b>	84 dB
<b>Velocidad del Trolley /min</b>	13 - 79 ft/min 4 - 24 m/min	<b>Cantidad de Velocidades</b>	2
<b>Radio Minimo de Giro</b>	Not Available	<b>Normas</b>	ASME HST-4 , ASME B30.16 , B30.17 , EN14492-2 , EN60204-32
<b>Garantía</b>	3 Year	<b>Hoist Contactor Brand</b>	Schneider or EATON

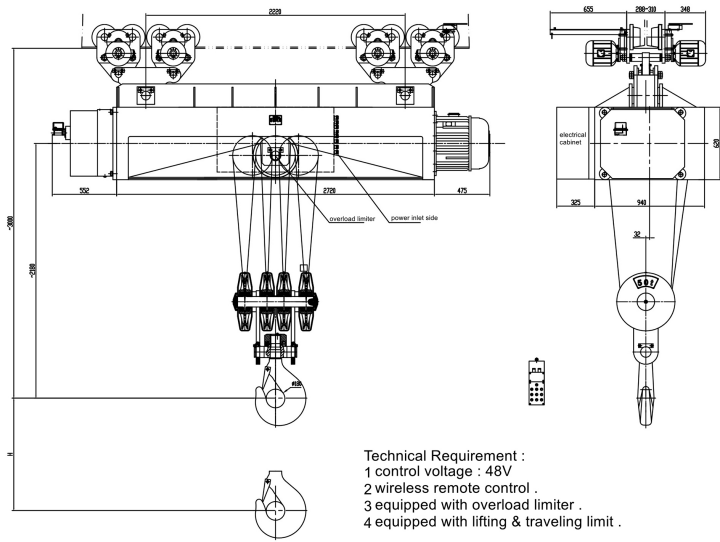

PWMD50T20M

Technical Requirement :  
 1 control voltage : 48V  
 2 wireless remote control .  
 3 equipped with overload limiter .  
 4 equipped with lifting & traveling limit .

Capacity	kg	50000
Lifting height	m	20
Lifting Speed	m/min	0.3-2.1 (Lure 3)
Traveling Speed	m/min	4-24 (Lure 3)
Power Supply		480V 60Hz 3Ph
Working Duty		K3
Lifting Motor	power / speed	kW / r/min
Traveling Motor	power / speed	kW / r/min
Wire Rope EN12938		G1021-433-20623
Traveling Motor	power / speed	kW / r/min
Weight Working Duty	PH	1536
Weight	PH	120
Weight	PH	68705-88 50t-63t
Weight	kg	
General Drawing	MD Single Girder Wire Rope Hoist PWMD50T20M	
Dated : May 05th , 2023	50Ton +20M	

**Detalles del Empaque**

H Altura Muerta	118.11
D Depth	35.43
W Ancho	98.43
J Boca Gancho	7.09
X Diametro Rueda	6.69

Referential Images / Imágenes Referenciales  
 Specifications may change without notice / las especificaciones pueden cambiar sin previo aviso